



チャンネル交差固定金具 SCX-1N 発売

チャンネル交差固定金具 SCX-1N を新規発売いたします。現行品のSCX-1を改良し、施工性を大幅に向上しました。なお、SCX-1は生産終了とさせていただきます。

コード・型番・梱包・価格

コード	型番	梱包	標準単価
58190	SCX-1N	60	オープン

仕様

- ・表面処理 …… 三価クロメート
- ・許容静荷重 …… 980N(100kgf)
- ・寸法図

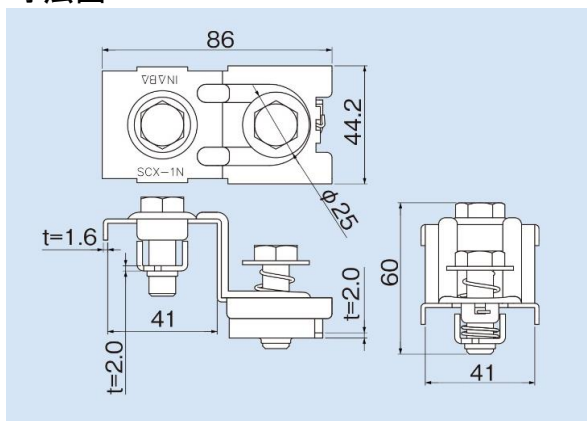

・製品イメージ



施工方法

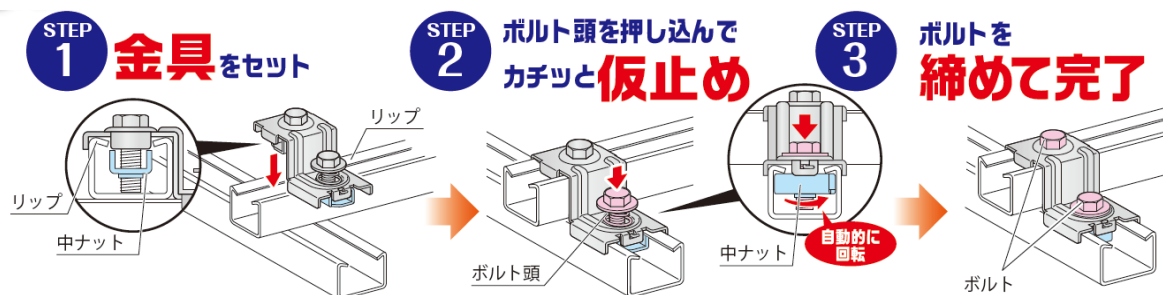

特長

- ・ボルト頭を押し込むだけで仮止めが可能です。(施工時間50%削減)
- ・汎用C型チャンネル(リップ幅20~22mm)に幅広く対応します。
- ・逆さ付けや縦引きなどさまざまな施工方法に対応します。